

CNC
LANGDREH
AUTOMAT



SERIE

PROGR- ESSING NEVER STOP.



Die **I-SERIE** besteht nicht nur durch die Umbaumöglichkeit der Maschine vom Lang- zum Kurzdreher, sondern auch mit einem wesentlich stabileren Maschinenbett und deutlich höherer Leistung beim Bearbeiten durch stärkere Antriebsleistung. Optional auch mit Hohlspannzylinder für noch mehr Stabilität beim Zerspannen. Mit der **I-SERIE** kann man bis zu 5 Achsen simultan bearbeiten.

DAS PLUS DER I-SERIE

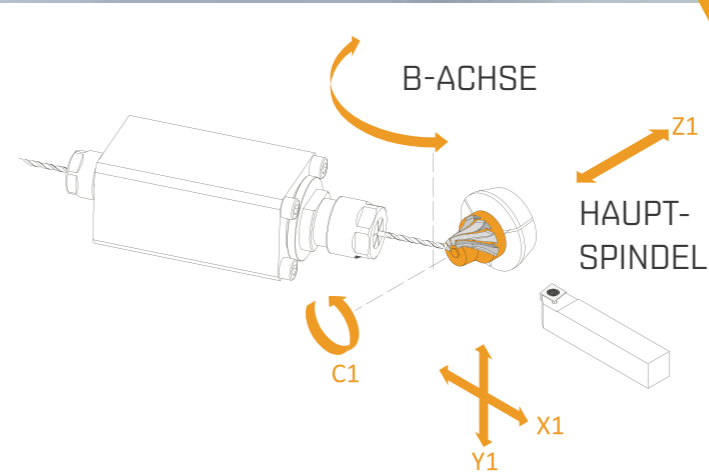
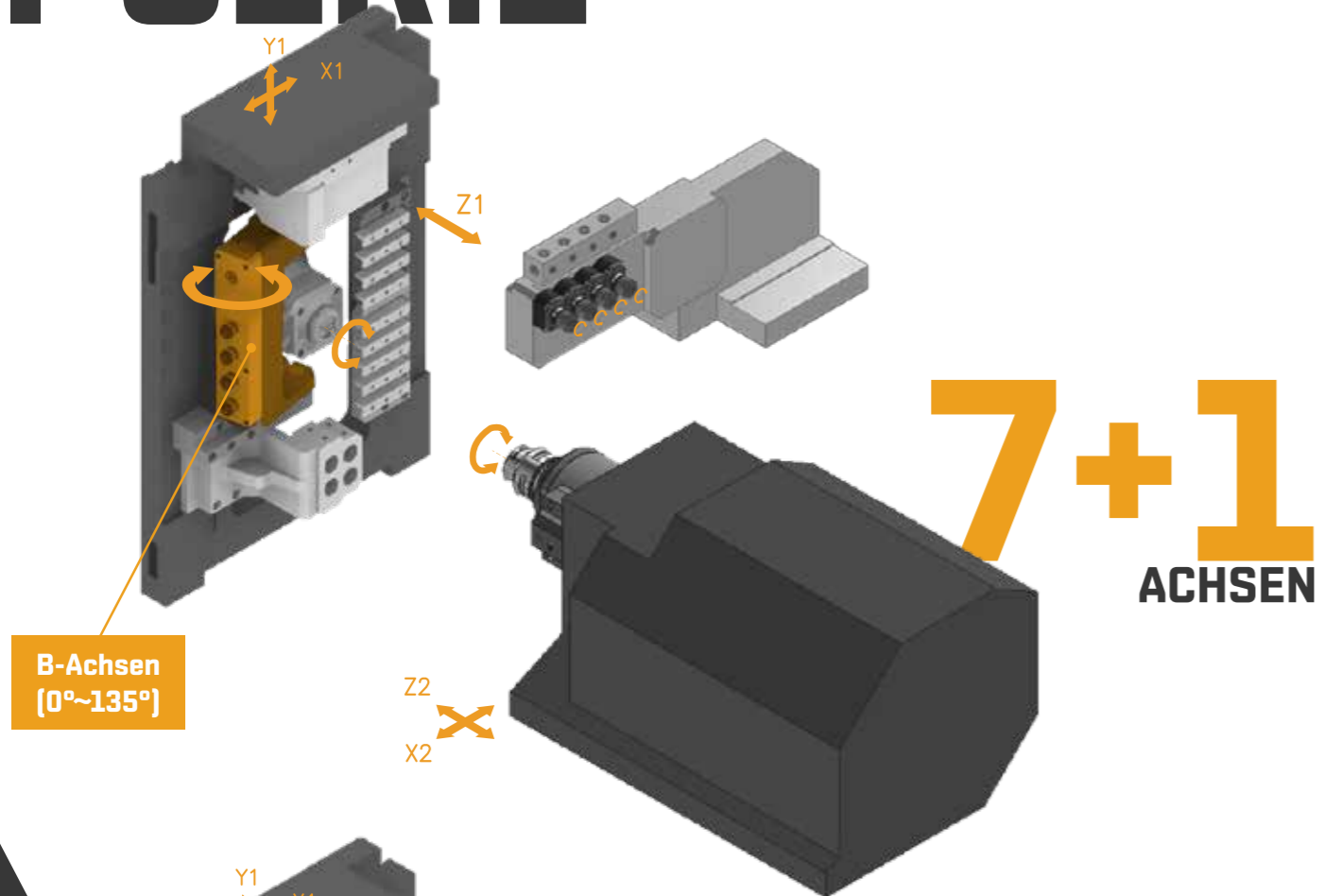

Frei programmierbare
B-Achse

Bis zu fünf Achsen
interpolation möglich

Auf Wunsch auch
mit HF-Spindeln

WERKZEUGVARIANTEN

I-SERIE STANDARD

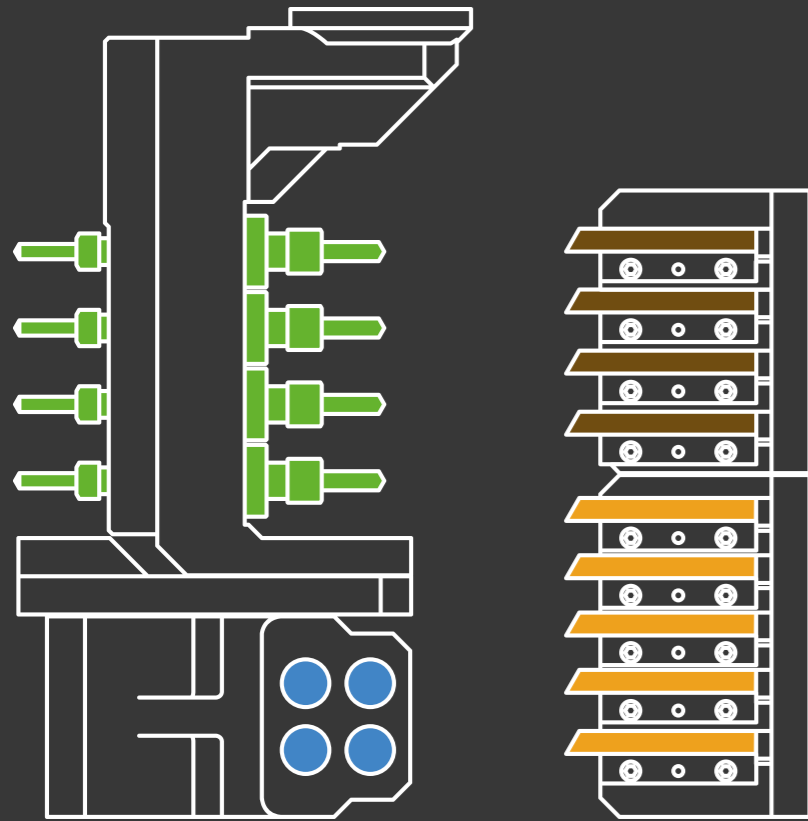

- B-Achse mit 4 Stationen
- 5 x Drehwerkzeuge
- 4 x Drehwerkzeuge
- 4 x Bohraufnahme

I-SERIE OPTION A

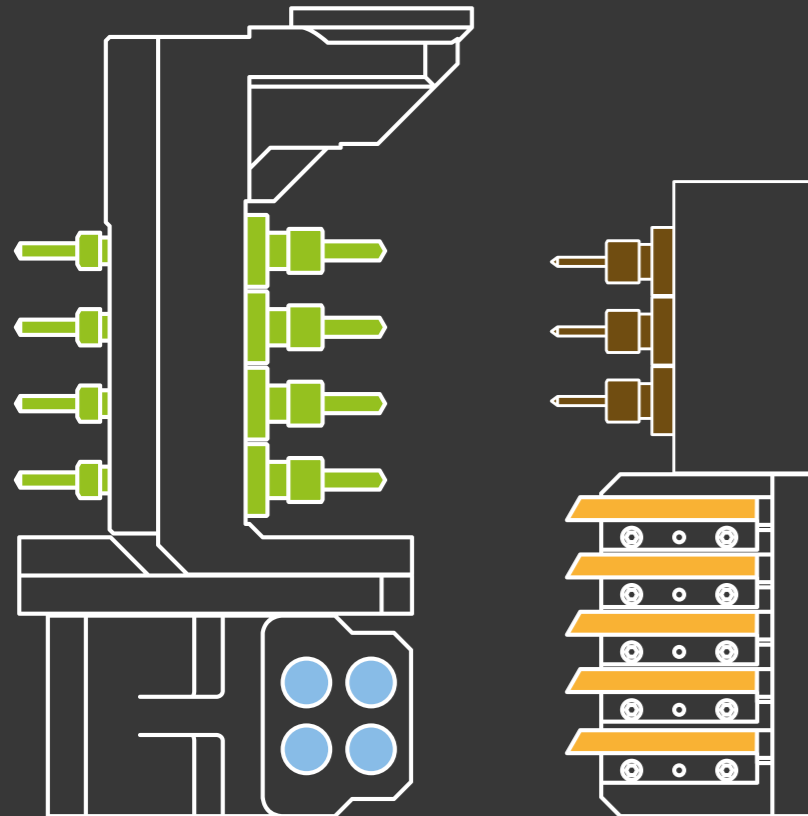

- B-Achse mit 4 Stationen
- 5 x Drehwerkzeuge
- 3 x Querbohrereinheiten
- 4 x Bohraufnahme

ALS KURZ- ODER LANGDREHER

KURZDREHER

LANGDREHER

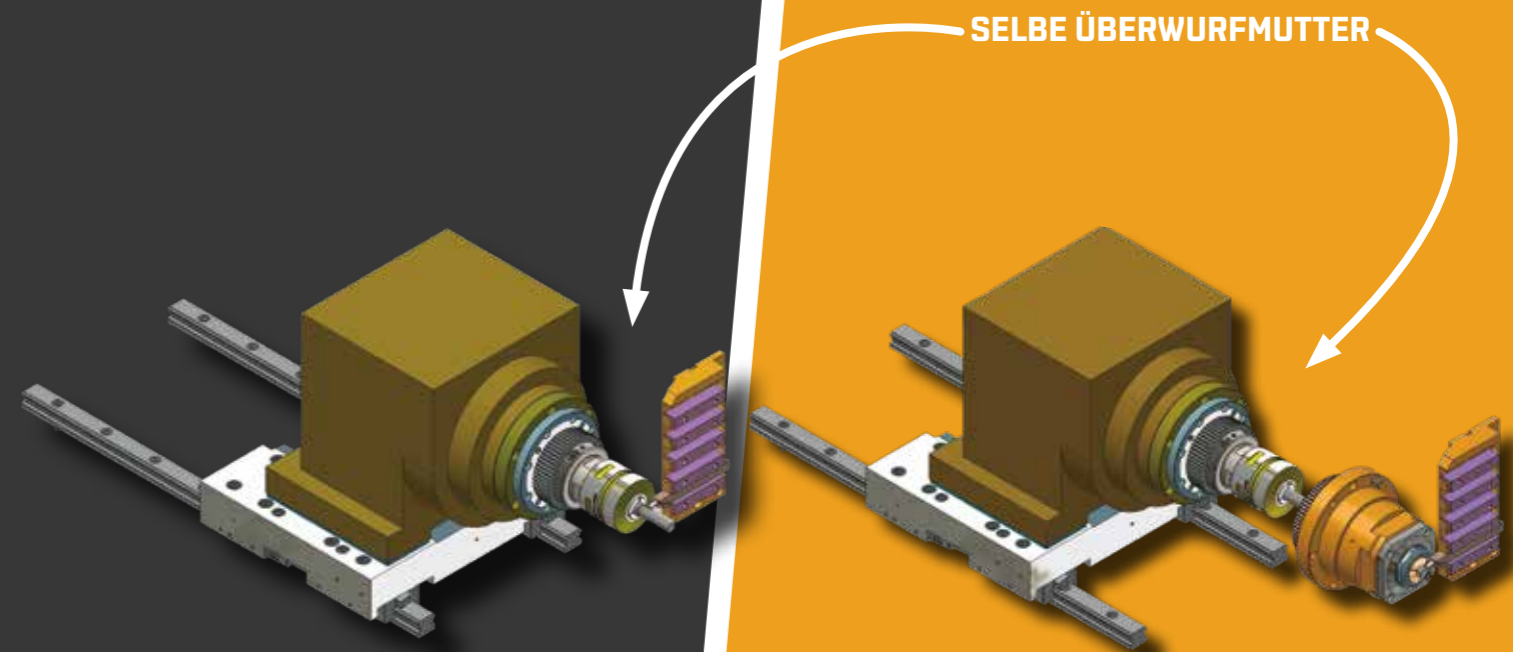

UMBAU IN KÜRZESTER ZEIT

ÄNDERUNGEN IM CUSTOM MENÜ

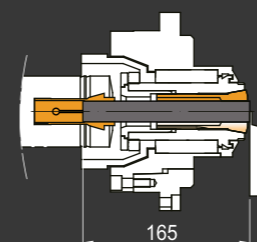

ROTIERENDE FÜBU
Stangenende: ca. 165 mm

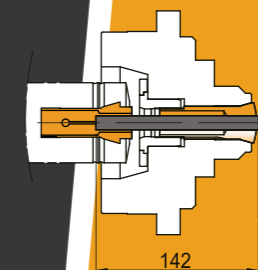

FESTE FÜBU
Stangenende: ca. 142 mm

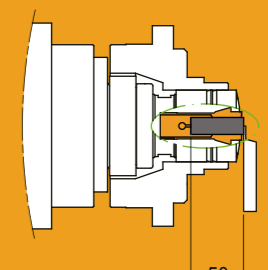

KURZDREH-MODUS
STANGENENDE: ca. 50 mm

Wivia machinery GmbH & Co. KG.
Goethestraße 1 . 72364 Obernheim

Tel.: +49 (0) 7436 92 86 900

Fax: +49 (0) 7436 92 86 905

E-Mail: info@wivia.de

www.wivia.de

Copyright©: Wivia machinery GmbH & Co. KG

Alle Rechte vorbehalten, insbesondere das Recht auf Verbreitung, Nachdruck von Text und Bild, Übersetzung in Fremdsprachen sowie Vervielfältigung für alle veröffentlichten Beiträge einschließlich Abbildungen. Alle verwendeten Markennamen und -logos sind das Eigentum ihrer jeweiliger Inhaber und als solche zu betrachten.



ZUM UNTERNEHMENSFILM